

AREA: Esp. Mecánica Automotriz

GRADO: 905

DOCENTES: Fredy Yesid Rincon Amaya

1. OBJETIVO:

Aplicar estrategia pedagógica que permita el mejoramiento académico de los estudiantes con dificultades en las áreas del plan de estudios con bajo desempeño académico, que permita a los estudiantes demostrar la superación de las dificultades y el fortalecimiento de los aprendizajes.

2. REFERENTE CONCEPTUAL:

<http://frenosutp.blogspot.com/2013/01/sistemas-de-frenos-proposito-del.html>

<https://www.areatecnologia.com/mecanismos/sistema-de-frenos.html>

<https://ingemecanica.com/tutorialsemanal/tutorialn73.html>

El **sistema de suspensión** se define como el conjunto de elementos que mantiene el contacto suelo-rueda, mejorando así la adherencia del vehículo, y aumentando su seguridad al mejorar la respuesta de la dirección y el **sistema** de frenado, contribuyendo por tanto a una mayor estabilidad y control.

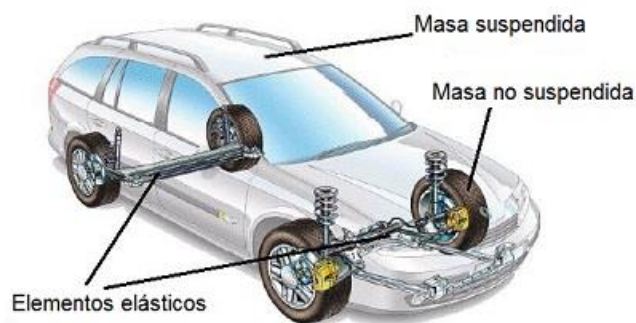

El **sistema de frenos** es uno de los elementos de seguridad más importantes de un automóvil. Este mecanismo ofrece protección, ya que permite detener un vehículo en movimiento.

Los primeros sistemas de frenos que se usaron fueron unos trozos de madera grandes que se colocaban delante de las llantas para generar fricción. Posteriormente fue eliminado debido al enorme desgaste que ocasionaba en las llantas. Dejando en el pasado este comienzo rudimentario, en la actualidad el sistema de frenado ofrece un desempeño eficiente, adecuado y seguro.

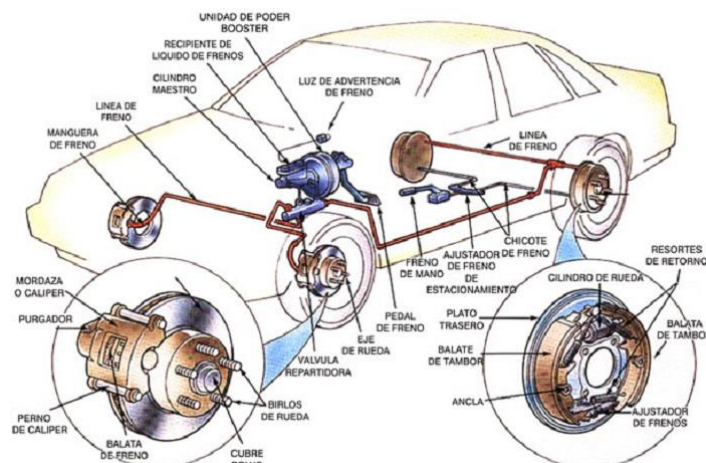

3. METODOLOGÍA: (PASO APASO DE ACTIVIDAD Y TRABAJO PRACTICO A ENTREGAR)
Hacer una presentación donde sustente el funcionamiento de los sistemas de suspensión y frenos e identifique cada una de sus partes, la presentación en formato PowerPoint o afín y será expuesta en los espacios pedagógicos de la especialidad.

4. EVALUACIÓN:

-50% Trabajo escrito

-50% Sustentación en semanas después de la fecha de entrega